



# INOKIM

Urban Freedom



# OX



Electric



Personal



Mobility

## Uživatelská příručka

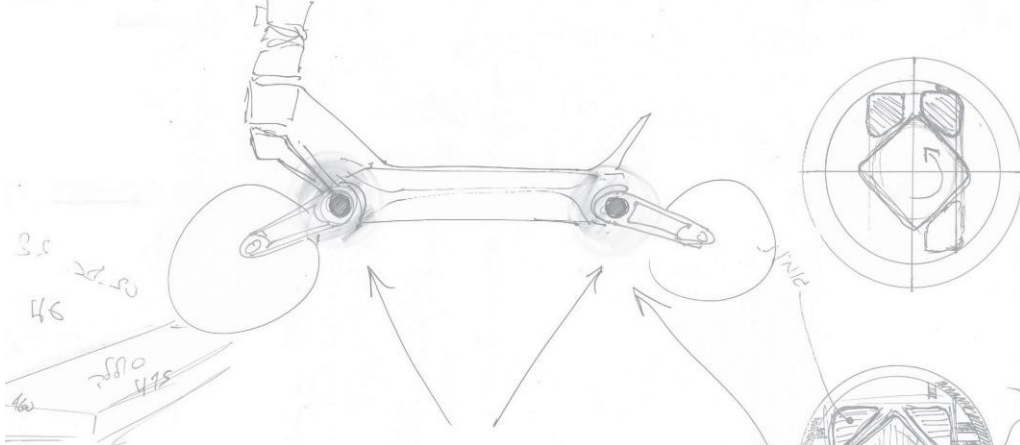

The reason I wanted the extended ends on the suspension hinge side of the Arms is to

the two centers of the suspensions and I want to later on, put a decorative Tapi ~~ms~~ (plastic) inside.

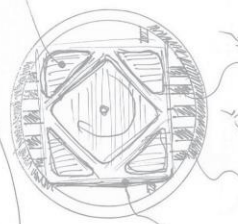
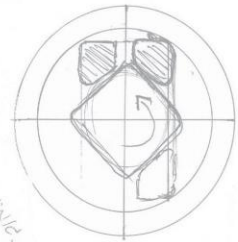

STAINLESS  
STEEL  
SPRINGS

1000  
1922  
1000  
1922

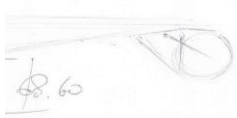

## **Blahopřejeme k Vaší nové koloběžce INOKIM OX!**

Jsme rádi, že jste se rozhodl pro značku INOKIM. Doufáme, že budete mít skvělý zážitek z jízdy, zvýší se efektivita a zábava Vaší každodenní cesty.

### **Poznámka od designéra:**

Když jsem začal navrhovat svoji první e-koloběžku, představil jsem si svět, kde se auta používají jen na dlouhé vzdálenosti, zatím co lehké osobní elektrické zařízení se stávají primárním způsobem dopravy v městském prostředí.

Po sedmi letech vývoje rychlých, lehkých & malých koloběžek jsme zjistili, že potřebujeme silnější koloběžku. Naším cílem bylo poskytnout dobré řešení pro těžší jezdce, delší vzdálenost a stoupání v městském i okolním prostředí.

Vytvořili jsme OX jako integrální součást Vašeho života.

**Bavte se, jezděte opatrně a bezpečně se vraťte domů.**

Nimrod Sapir Riccardo



## ZŘEKnutí SE ODPOVĚDNOSTI

MYWAY NINGBO I.T. NEBUDE ODPOVĚDNÁ ZA JAKÉKOLIV ZVLÁŠTNÍ, NÁSLEDNÉ NEBO NÁHODNÉ ŠKODY, KTERÉ JSOU ZAPŘÍČENĚNNÉ POUŽITÍM NEBO ZNEUŽITÍM NAŠICH VÝROBKŮ. UŽIVATEL SOUHLASÍ S PŘÍJMUtÍM PLNÉ ODPOVĚDNOSTI ZA VŠECHNY TAKOVÉ RIZIKA A NEBUDE SA SOUDIT S MYWAY NINGBO. DISTRIBUTOŘI NEBO PREDEJCI JSOU ODPOVĚDNÍ ZA JAKÉKOLIV NEHODY, ÚJMY OSOB NEBO POŠKOZENÍ MAJETKU V PŘÍPADĚ ZNEUŽITÍ VÝROBKU



## Obsah:

|                                      |    |
|--------------------------------------|----|
| PRČ SI PŘEČÍST MANUÁL?.....          | 2  |
| BEZPEČNOSTNÍ UPOZORNĚNÍ.....         | 3  |
| SPECIFIKACE .....                    | 4  |
| ROZBALENÍ OX! .....                  | 6  |
| BATERIE.....                         | 8  |
| OVLÁDACÍ PANEL.....                  | 10 |
| NASTAVENÍ MÓDU PANELU.....           | 12 |
| POLOHA ODPRUŽENÍ .....               | 14 |
| BEZPEČNÁ JÍZDA .....                 | 16 |
| NASTAVENÍ SKLÁDACÍHO MECHANISMU..... | 18 |
| SÉRIOVÉ ČÍSLO .....                  | 19 |

## PRČ SI PŘEČÍST MANUÁL?

Pochopení funkcí, vyhotovení, správného používání a údržby Vaší nové INOKIM koloběžky Vám pomůže:



### **BAVIT SE**

Co nejvíc, od Vaší první jízdy a každou další.



### **JEZDIT ROZUMNĚ**

Pro Vaše bezpečí a bezpečí Vašeho okolí.



### **UDRŽOVAT VÁŠ INOKIM**

Na mnoho let pro bezpečnou a zábavnou jízdu.

## BEZPEČNOSTNÍ UPOZORNĚNÍ



### VAROVÁNÍ

**Jízda ve špatných povětrnostních podmínkách je zakázána:** Nikdy nejezděte v dešti, sněhu, na zmrzlé či mokré cestě, vodě, ve špatné viditelnosti nebo v jiných nepříznivých podmínkách.

**Vždy noste přilbu.** Nejzávažnější zranění, které se během jízdy může stát, je zranění hlavy. Nošením přilby je možné tomu zabránit. Podle pokynů musíte během jízdy na OX nosit přilbu.

**Dodržujte místní normy.** Některé země nebo regiony vyžadují bezpečnostní zařazení nebo výstroj. Je Vaší povinností znát zákony a dodržovat je.

**Pevně zajistěte sklopnou páku** a zkontrolujte brzdy před každou jízdou.

**Nedělejte kaskadérské kousky** či skoky a nejezděte na jednom kole. Zvyšuje to šanci na zranění nebo poškození koloběžky.

**Nevozte** další osoby.

**První jízdu s INOKIM OX** vyzkoušejte na vzdáleném místě bez překážek.

## SPECIFIKACE

| <b>MODEL</b>  | <b>OXO</b>   |
|---|--|
| Lithiová baterie  | 60 V; 25,6Ah   |
| Váha (+-0.5 kg)   | 33,5 Kg  |
| Maximální dojezd  | 110 km (75 Kg, 15 km/h, 25 °C)                                       |
| Běžný dojezd  | 60 km*   |
| * Celkový dojezd ovlivňuje mnoho faktorů, jako je váha jezdce, úhel stoupání, rychlost, terén, teplota, míra brždění / akcelerace |  |
| Čas nabíjení  | 13,5 hodin   |
| Motory  | 2x 1000 W (maximum 1300 W)   |
| Rychlost  | 65 km/h  |
| Brzdy   | Přední a zadní kotoučová   |
| Velikost pneumatik  | 25.4 x 6,35 cm obyčejné pneumatiky, terénní pneumatiky 25.4 x 7.6 cm |
| Tlak v pneumatikách   | 40–50 psi  |
| Složená L x W x H (cm)  | 122 x 59 x 54 cm   |
| Rozložená L x W x H (cm)  | 122 x 59 x 130 cm  |
| Nosnost   | 120 kg   |
| Osvětlení   | LED světla   |



**Doporučený tlak vzduchu v pneumatikách: 40-50 psi.**



|                                     |  |  |                                    |                                |
|-------------------------------------|--|--|------------------------------------|--------------------------------|
| <b>VÁHA</b><br>26-28 kg<br>57-62 lb | <b>DOJEZD</b><br>60-110 km<br>37-68 mi | <b>MAX.RYCHLOST</b><br>25 km/h<br>15.5 mph | <b>NOSNOST</b><br>120 kg<br>267 lb | <b>NABÍJENÍ</b><br>8-12.5 hod. |
|-------------------------------------|--|--|------------------------------------|--------------------------------|

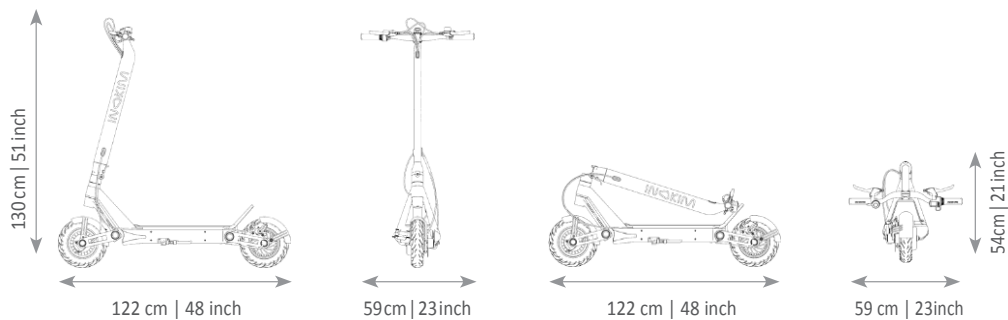
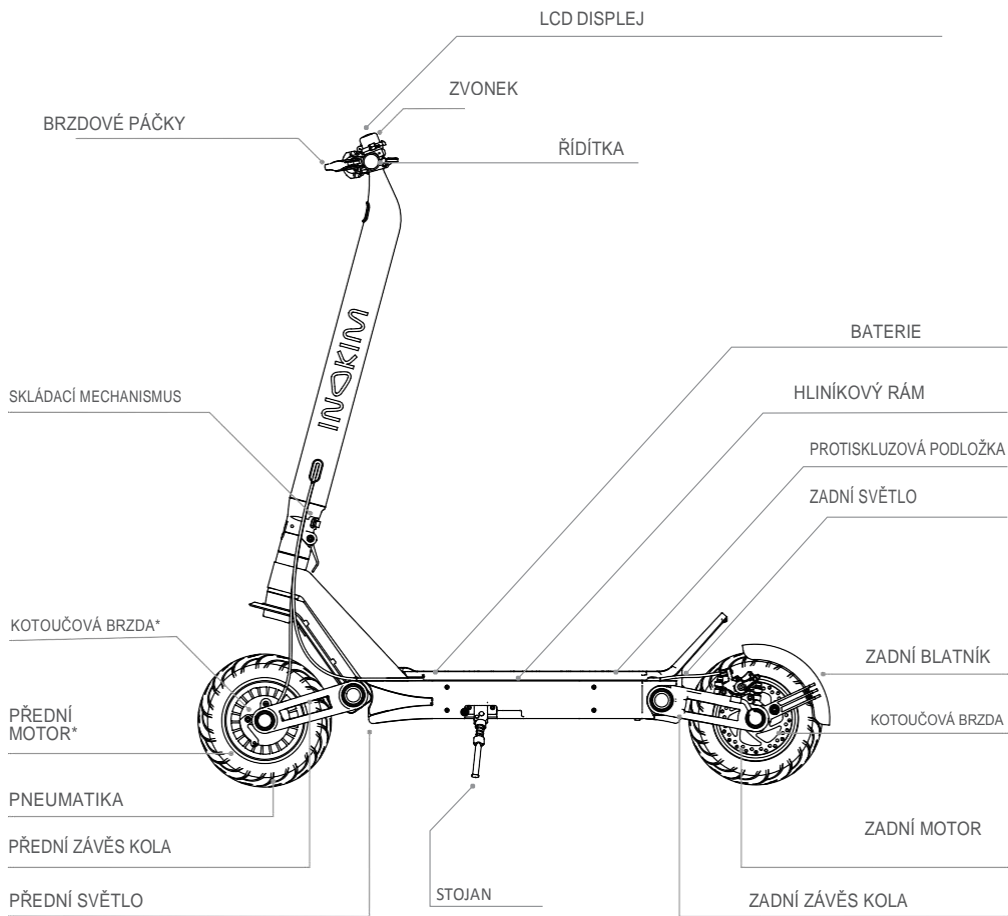

# ROZBALENÍ OX!

**Jste připravení na rozbalení Vaší nové INOKIM OX koloběžky?**

- 1** Když je OX složená, postavte ji na stojan. Zatlačením zadního konce OX uvolníte blokování SNAP. Zatlačte zadní část koloběžky pro uvolnění zámku.

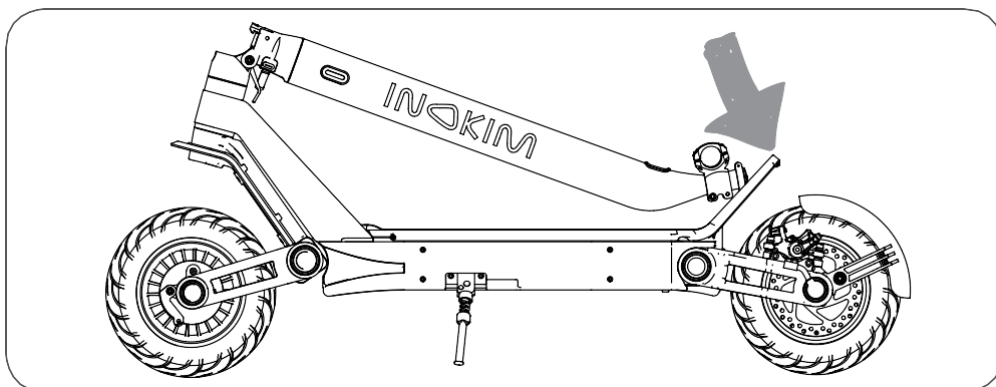

- 2** Upevněte červenou páčku.

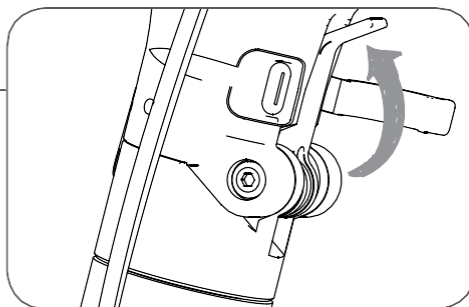

- 3** Řídítka dejte na své místo a utáhněte imbusovým klíčem (4 mm).

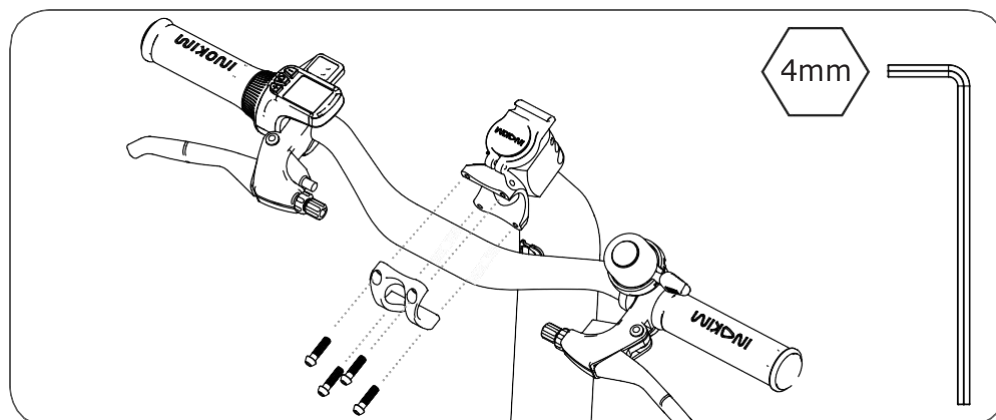

## ROZBALENÍ OX!

- 4** Úhel brzd nastavte podle vlastní výšky. Při jízdě byste měli mít zápěstí rovně.

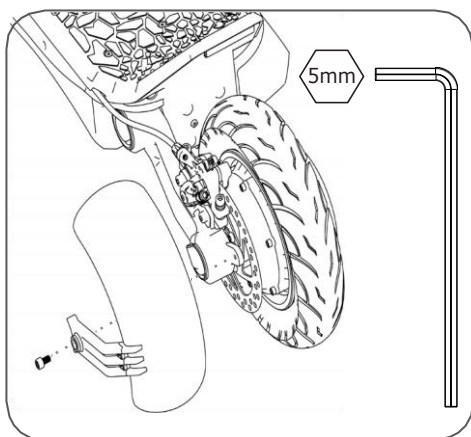
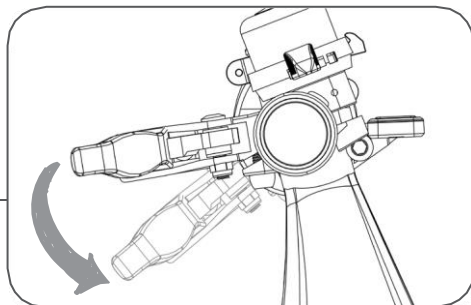

- 5** Připevněte zadní blatník pomocí imbusového klíče (5 mm).

- 6** Při sklápění jednoduše zacvakněte řídkovou tyč na místo.

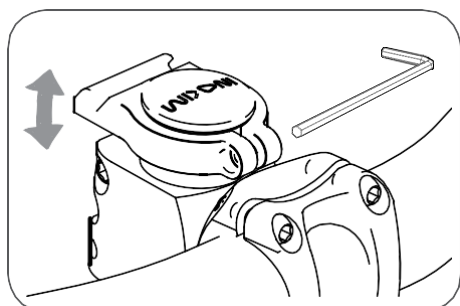
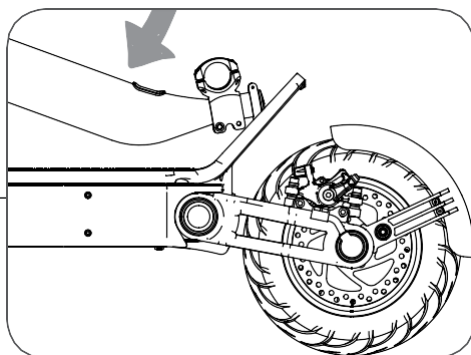

- 7** Když je zámek příliš volný / těsný, můžete ho jemně doladit nastavením výšky zajišťovacího háku imbusovým klíčem (2,5 mm).

## BATERIE

Váš OX má lithiovou baterii s vnějším konektorem. Při nabíjení připojte nabíjecí kabel v tomto pořadí:

**NEJDŘÍVE** připojte nabíječku ke konektoru koloběžky,  
**POTOM** nabíječku zapojte do elektrické zásuvky.

### Indikace nabíjení:

**ČERVENÉ světlo** – Probíhá nabíjení  
**ZELENÉ světlo** – Nabíjení dokončeno

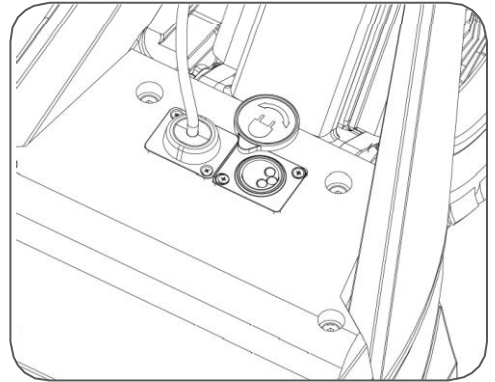

### MAXIMALIZUJTE VÝKON BATERIE:

1. Poprvé svoji OX koloběžku nabijte DOPLNA. Tento krok podpoří delší životnost baterie.
2. Nenechávejte plně nabitou baterii připojenou k nabíječce, protože nadměrné nabíjení může zkrátit životnost baterie.
3. Vyvarujte se extrémním teplotám. Baterie se vždy snažte uchovávat při teplotě mezi 15 °C a 25 °C. Extrémní teploty snižují kapacitu a životnost baterie. Koloběžka s přehřátou nebo studenou baterií nemusí dočasně fungovat.
4. Minimálně jednou za měsíc plně nabijte baterii.
5. Čas od času zcela vybijte baterii ježděním. Použijte všechnu energii uloženou v baterii.
6. Před dlouhodobým skladováním nabijte baterii přibližně do poloviny.

## BATERIE



### NARIADENIA O BEZPEČNOSTI BATÉRIE:

Baterii uchovávejte mimo dosahu dětí a domácích zvířat. Vystavení se napětí baterie může způsobit smrt nebo vážné zranění.

**Před vykonáním jakékoliv údržby odpojte baterii ze zásuvky.** Je nebezpečné pracovat na koloběžce, když je zapojená do zásuvky. Elektrický šok může způsobit vážné zranění a poškodit koloběžku.

#### **NEPOUŽÍVEJTE koloběžku, když je baterie:**

- Poškozená
- Vydává neobvyklý zápach nebo nadměrné teplo
- Má jakýkoliv únik

#### **Nepoužívejte koloběžku během nabíjení!**

**Baterii nabíjejte pouze nabíječkou schválenou společností INOKIM.** Použití, skladování nebo nabíjení baterie INOKIM mimo specifikované omezení může vést ke zrušení záruky, poškození baterie a neúčinnému nabíjení baterie.

#### **NEPRONIKEJTE DO BATERIE, NENIČTE JI A ANI JI NEROZEBÍREJTE!**

**V PŘÍPADĚ POŠKOZENÍ BATERIE ZABRÁŇTE KAPALINĚ KONTAKTU S POKOŽKOU NEBO OČIMA. POKUD SE TO STANE, OKAMŽITĚ ZAČNĚTE ZASAŽENÉ OBLASTI OPLACHOVAT VODOU A VYHLEDEJTE LEKÁŘSKOU POMOC.**

## OVLÁDACÍ PANEL

### LCD DISPLEJ

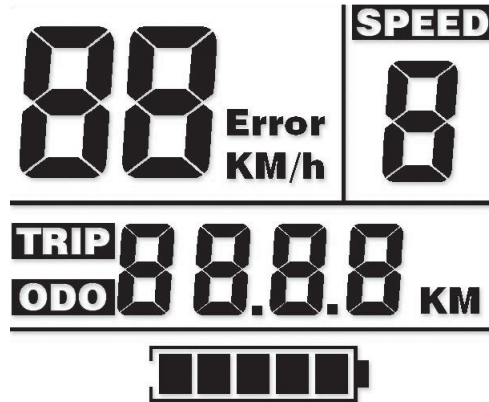



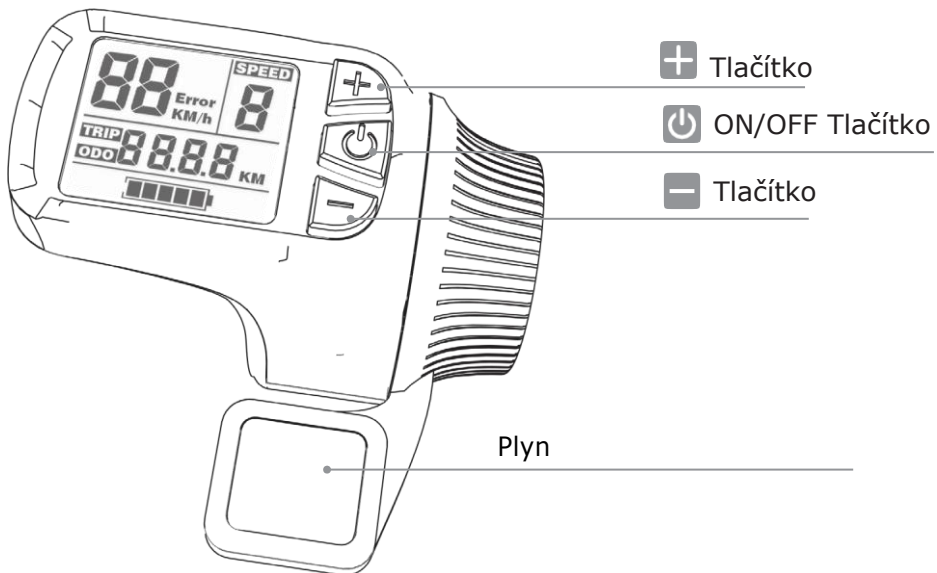





### TLAČÍTKA OVLÁDACÍHO PANELU



ČEKEJTE, AŽ LCD DISPLEJ PŘESTANE BLIKAT NEŽ ZACNETE JÍZDU.

## OVLÁDACÍ PANEL

- ZAPNUTÍ** Pro zapnutí stiskněte:  před jízdou počkejte, až displej přestane blikat.
- VYPNUTÍ** Pro vypnutí: stlačte  na tři sekundy.
- AUTO VYPNUTÍ** Po deseti minutách nečinnosti se koloběžka sama vypne.
- AKCELERACE** Pro rozjetí se: opatrně stiskněte plynovou páčku. **Bud'te opatrní, koloběžka má velkou sílu!**
- SPEED** Tato funkce slouží na omezení maximální rychlosti koloběžky, pro začátečníky nebo pro lepší jízdu v rušném prostředí. Režim je možné změnit pomocí   tlačítek.
- TRIP** Vzdálenost od posledního vynulování. Vynulujte dlouhým stisknutím. 
- ODO** Pro přepnutí na ODO a napětí baterie: stlačte 
-  Ujetá vzdálenost koloběžky od výroby.
-  Váš aktuální stav napětí baterie.
- SVĚTLA** Zapnutí předního a zadního světla: držte  Podsvícení LCD displeje signalizuje, že jsou světla zapnuté. Světla se automaticky zapnou, když je okolní jas nižší než nastavená hodnota. (Photocell - Můžete nastavit v režimu 5, p.13)
- Error** Váš systém zaznamenal chybu, kontaktujte svého místního prodejce.

# NASTAVENÍ MÓDU OVLÁDACÍHO PANELU

## Jednoduchá navigace v nastaveních:

Zadání nastavení (mód 1): Stlačením  zároveň na 2 sekundy.

Přepínání mezi módy: stlačením 

Návrat do hlavní nabídky funkcí: držte 

### LCD PODSVÍCENÍ

#### Mód 1

Jas LCD displeje má 3 úrovně: nízká / střední / vysoká. Pro změnu úrovně z 1 na 3: Stlačte  .



Dlouhým stlačením  uložíte nastavení.

Krátkým stlačením  vstoupíte do režimu 2.

### OMEZENÍ RYCHLOSTI

#### Mód 2

Předvolená a nejvyšší rychlost: 25 km / h. Můžete změnit další omezení rychlosti (od 6 km / h do 25 km / h).

Změna omezení rychlosti: pomocí  a 

Držte  pro uložení nastavení.



Krátkým stlačením  vstoupíte do režimu 3.

### TEMPOMAT

#### Mód 3

Při jízdě stejnou rychlostí delší než deset (10) sekund se tempomat zapne. Když je tempomat zapnutý, můžete uvolnit palec z plynu a koloběžka bude pokračovat v jízdě. Tempomat je ze začátku vypnutý z bezpečnostních důvodů.

("n" vypnutý tempomat).

Povolení tempomatu: stlačte  nebo 

("Y" zapnutý tempomat).

Držte  pro uložení nastavení

Krátkým stlačením vstoupíte do režimu 4.



## NASTAVENÍ MÓDU OVLÁDACÍHO PANELU



### VAROVÁNÍ

**UVĚDOMTE SI, ŽE PŘI POUŽÍVÁNÍ TEMPOMATU  
PUŠTĚNÍM PLYNOVÉ PÁČKY NEZABRZDÍTE!!!**

**Můžete se ocitnout v nebezpečí nebo ohrozit ostatní.**

#### **Vaše 2 způsoby zastavení tempomatu:**

- Brzdíte pomocí brzdové páky LEVOU nebo PRAVOU.
- Znovu stlačte plynovou páčku.

Když se rozhodnete tempomat zapnout. Je velmi důležité,  
abyste trénovali rozjezd!

**KM / MÍLE** Předvolené nastavení: km/h ("0" km).

Mód 4 Stlačte +/- pro přepnutí na míle ("1" míle)

Držte  pro uložení nastavení.

Krátkým stlačením vstoupíte do režimu 5.

**PHOTOCELL** Ovládací panel má světelné senzory, které zjišťují úroveň světla a podle toho zapínají a vypínají světla. Předvolené nastavení:

Mód 5

Photocell zapnuté („Y“ znamená ano)

Pro vypnutí stlačte  nebo  ("n" znamená ne)

Nastavení úrovně osvětlení – navolte "Y" a stlačte 

Předvolená hodnota: 510.

Stlačením +/- zvýšíte/ snížíte.

Držte  pro uložení nastavení.

## POLOHA ODPRUŽENÍ

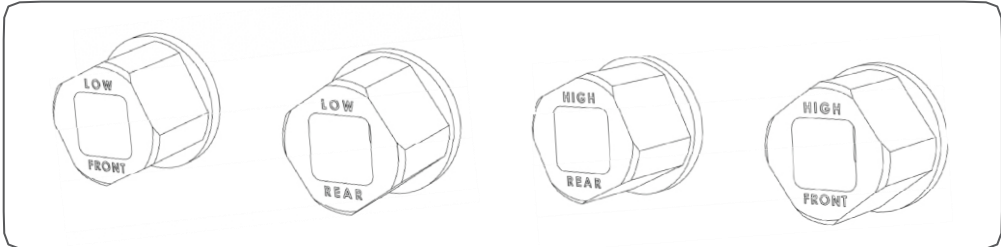

OX má jedinečný nastavitelný systém odpružení.

**OX Suspension Adapter Patent: OSAP**

**OSAP** umožňuje změnit polohu odpružení:

**NÍZKÁ POLOHA** – pro lepší stabilitu při vyšších rychlostech.

**VYSOKÁ POLOHA** – větší míra tlumení, vhodné v drsném terénu

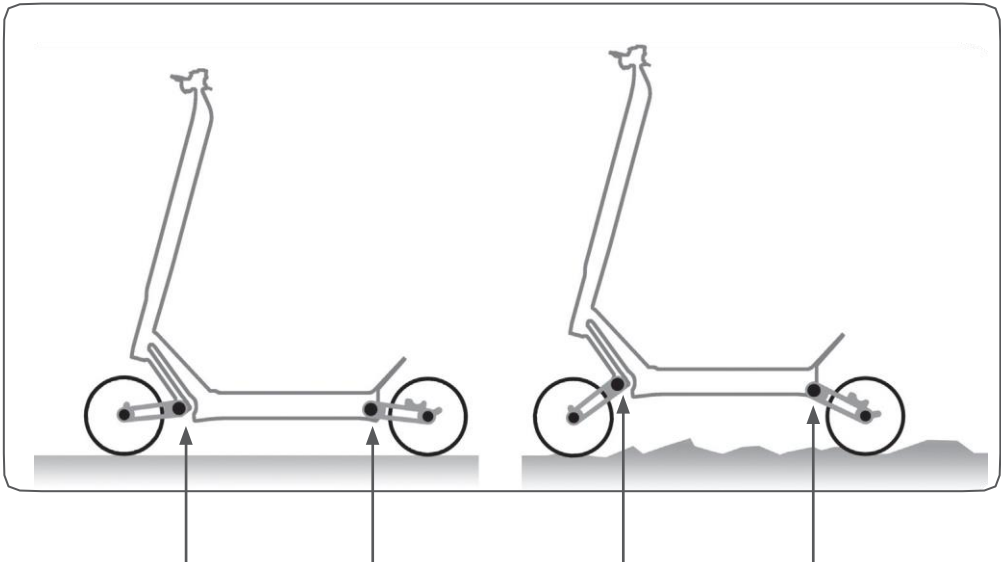

**PŘI VÝMĚNĚ OSAP:**

Nevytahujte kolo z pantů.

Pracujte na pantech, které jsou na těle.

## VÝMĚNA **OSAP** Z NÍZKÉ NA VYSOKOU

Pokud chcete změnit pozici na VYSOKOU, použijte soupravu VYSOKÁ POZICE:

Doporučuje se umístit OX na vyvýšený povrch, jako například na stoličku nebo krabici, aby bylo tělo pevně umístěné na povrchu a aby obě kola byly ve vzduchu.

Odstraňte gumové krytky a pomocí klíče s průměrem 19 mm uvolněte závěsná ramena z jejich místa.

Když je závěsné rameno na svém místě, vyměňte **OSAP** z NÍZKEHO na VYSOKÉ na každém závěsném rameni. Poskládejte v opačném pořadí. Na pomoc můžete použít náčrt uvedený níže.

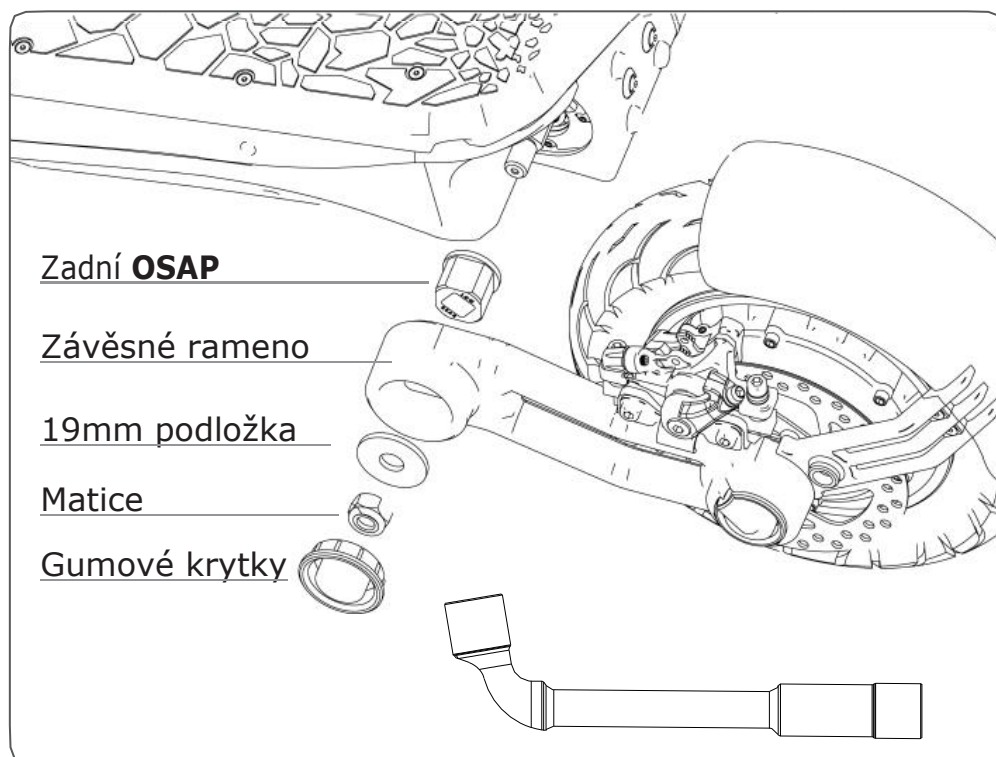

## OPATRná JÍZDA

**Před jízdou se seznámte se svým OX.** Zkuste se naučit mít koloběžku pod kontrolou. Pomalu a opatrně zatáčejte a brzděte na větší vzdálenost.

Pokud chcete získat kontrolu nad svojí koloběžkou, procvičte svou první jízdu na OX na otevřeném prostranství bez překážek, které by vás rušili.

Koloběžka OX **vyžaduje krátké nastavení a má periodu rozjezdu**, aby se všechny pohyblivé části mohli přizpůsobit do správné polohy.

### **Před každou jízdou vždy:**

1. Zkontrolujte funkčnost brzd.
2. Zkontrolujte opotřebenování pneumatik.

Roztočte je, abyste se ujistili, že je ještě není potřebné vyměnit. Ujistěte se, že se kola volně otáčí.

3. Zkontrolujte koloběžku vizuálně:

Všechny šrouby a matice jsou pevně a na svém místě.

Všímejte si, pokud něco nevypadá dobře nebo vykazuje známky opotřebenění.

### **Pokud si nejste jistí, kontaktujte prodejce.**

### TECHNIKA JÍZDY:

**Před jízdou** postavte nohu co nejbližší k přední části koloběžky a druhou nohu nechte na zem. Ujistěte se, že Vaše jízdni dráha je volná.

**Pokud chcete začít jezdit**, odrazte se nohou, která je na zemi, vpřed (jako v případě nemotorové koloběžky). Ihned potom nohu položte na platformu koloběžky a stlačte plyn, nakloňte své tělo dopředu, abyste se během zrychlení nezaklonili.

## OPATRná JÍZDA



**Při zrychlování se naklánějte dopředu.  
Při brždění nakloňte svou váhu dozadu!**

**Zabraňte přenášení tlaku Vašeho těla** na řídítka během brždění.

**Nechejte si nohy za sebou**, (pohodlnější je umístit jednu nohu vpředu a druhou dozadu při 70° - 90° úhlu, jako na bruslích / surfu). Pomůže Vám to získat větší stabilitu.

**Zatáčení** – zatáčení na OX je podobné jako na surfu / lyžích / snowboardu. Řídítka by měli být rovnoběžné s tělem. Před odbočením se pozřete na požadovaný směr a ujistěte se, že je zatočení bezpečné.

**Brždění** – Váhu nakloňte dozadu tak, aby brzdný účinek přešel přes nohy, a ne přes řídítka a skládací systém. Nejlepší je naučit se přenášet těžiště při brždění, v opačném případě existuje riziko převrácení dopředu či opotřebením a zničením řídítkové tyče a skládacího systému.



Jízda, stejně jako většina sportů, představuje riziko zranění a poškození. Když se rozhodnete jezdit na koloběžce INOKIM, odpovědnost a všechny s tím spojená rizika jsou na Vás. Je nutné, abyste poznali bezpečnostní zásady, porozuměli jim a jednali podle nich.

## NASTAVENÍ SKLADACÍHO MECHANISMU

**Pokud je skládací mechanismus příliš volný nebo utáhnutý, dá se jednoduše nastavit.**



**Potřebné změny nastavení jsou velmi malé.  
Pracujte opatrně, buďte trpělivý a zvládnete to!**

### **Utáhnutí / Uvolnění:**

1. Červená páka skládacího mechanismu by měla být utáhnutá tak, že řídková tyč je pevná.
2. Pokud je červená páka volná, uvolněte ji a dotáhněte skládací mechanismus pomocí nastavovací hlavičky na přední straně. Stačí pootočit o 30° v protisměru hodinových ručiček.
3. Pokud je naopak až příliš utažená, uvolněte červenou páku a hlavičku pootočte opačným směrem.
4. Před jízdou si buďte jistí, že je vše vhodně nastaveno.

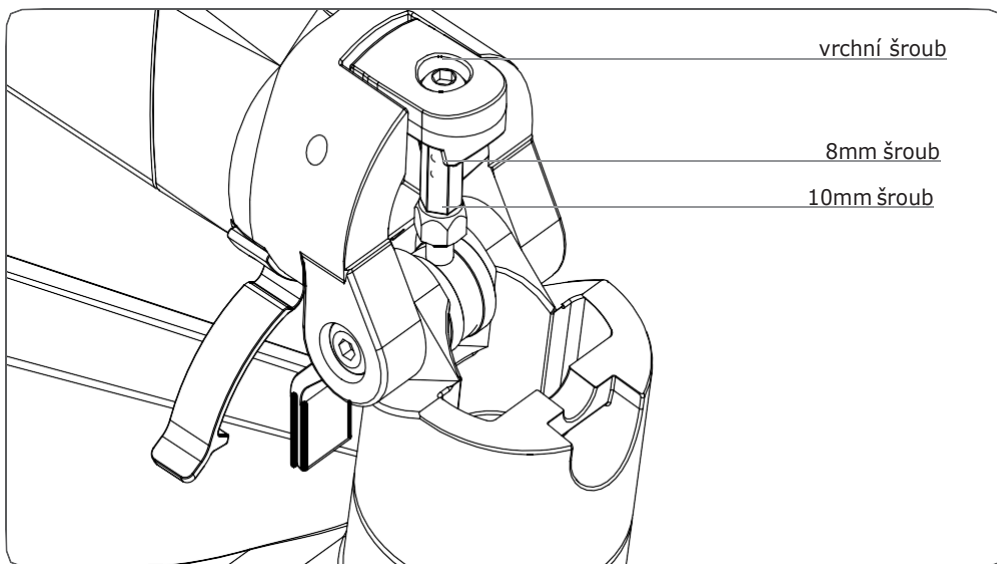

## SÉRIOVÉ ČÍSLO

**Každá INOKIM koloběžka má jedinečné sériové číslo.**

Toto číslo poskytuje informace, které mohou být užitečné například při pojistném plnění v případě ztráty či krádeže.



**Zapište si sériové číslo Vaší OX koloběžky.  
Uchovejte si ho na bezpečném místě.**

**Číslo se nachází ve předu na spodní části desky nebo na krabici.**

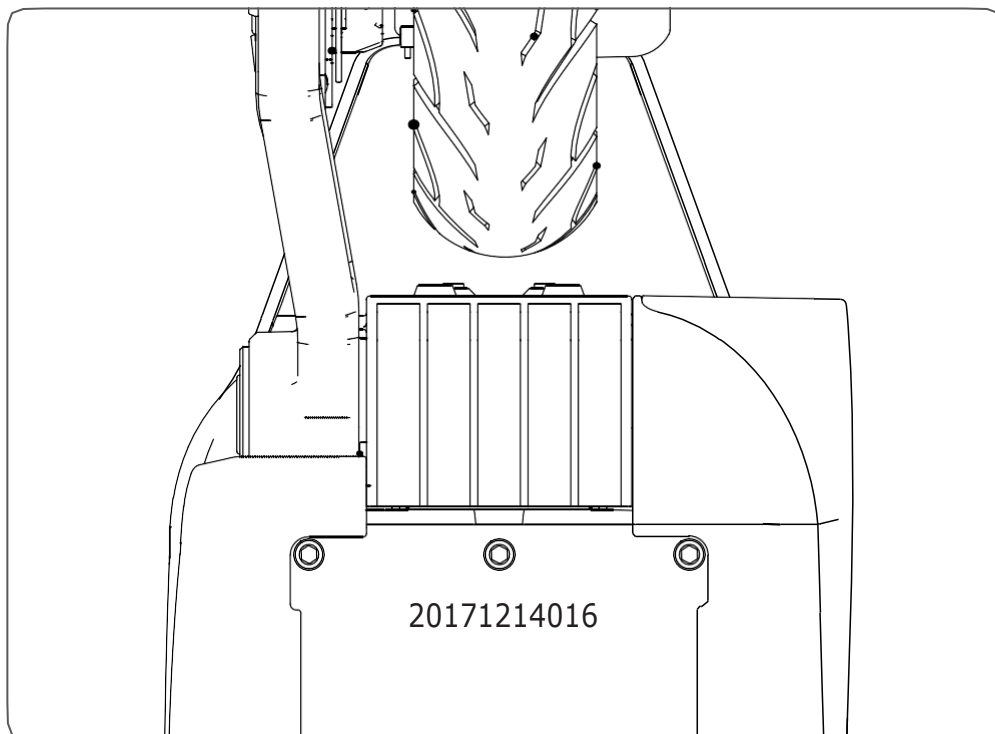

**[www.voltride.cz](http://www.voltride.cz)**

[info@voltride.cz](mailto:info@voltride.cz)

799 525 096





